

## Montaje para PROTECTOR DE CARTER

**Nota:**

No apriete todos los tornillos hasta que no estén completamente alineadas todas las perforaciones con respecto a los puntos de sujeción.  
Antes de realizar la instalación, verifique todo el manual e identifique que las partes y las piezas estén completas.

**Herramientas**

- 1 copa 12mm, 14mm, 17mm
- 1 Extensión de Rache Pequeña
- 1 Llave Bocafija 14 mm
- 1 LLave Hexagonal 3mm, 8mm



### Kit Instalado



### El Kit Contiene:

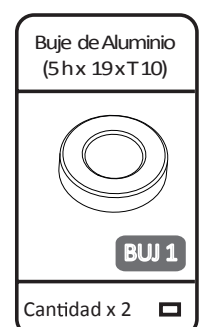
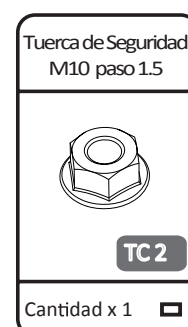
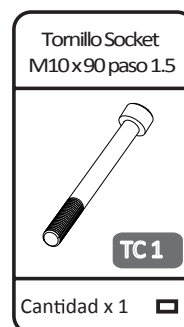
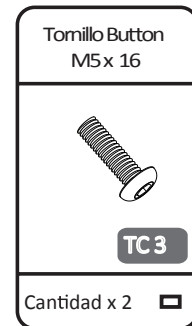
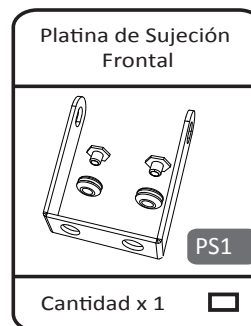
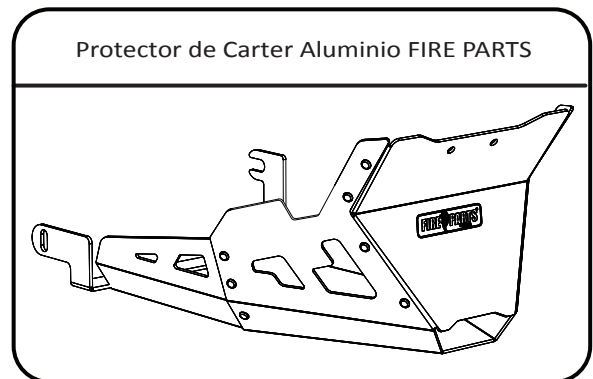

**Nota:**

Identifique los puntos de su moto en los que va a instalar el protector.

Al terminar la instalación de las partes, verifique que estén alineadas y que toda la tornillería esté debidamente apretada; reajuste todos los tornillos.

## Montaje para PROTECTOR DE CARTER

### Instalación

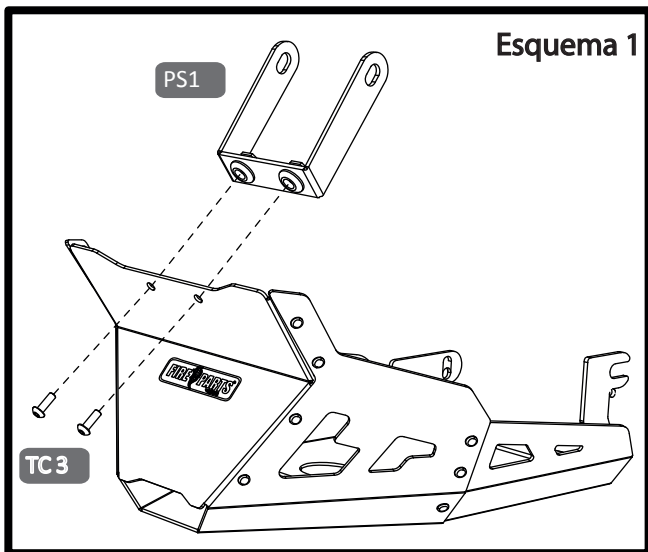

1. Instalar con la llave Hexagonal 3mm la platina de sujeción Frontal **PS 1** al protector de carter como se indica en el **Esquema 1** con los tornillos **TC 3** que se entregan en el Kit

2. Desapretar los tornillos **A y B** originales de la moto y ubicar la platina trasera en ambas perforaciones como se muestra en la **Imagen 1 y 2**



Imagen1

Imagen 2

3. Reemplazar el **Tornillo C** Original de la moto por el tornillo **TC 1** con la tuerca **TC 2**. Ubicar los bujes **BUJ 1** como se muestra en el **esquema 2**

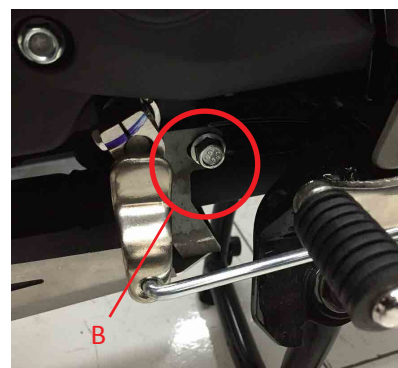
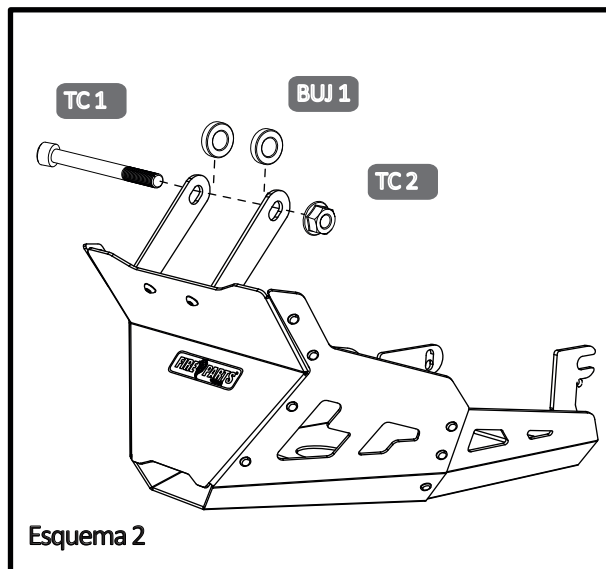

**Nota:**

Para instalar el Protector de carter y el Slider FIREPARTS no es necesario utilizar los bujes BUJ 1

Al terminar la instalación de las partes, verifique que estén alineadas y que toda la tornillería esté debidamente apretada; reajuste todos los tornillos.