

Montaje para SLIDER

Nota:

No apriete todos los tornillos hasta que no estén completamente alineadas todas las perforaciones con respecto a los puntos de sujeción.

Antes de realizar la instalación, verifique todo el manual e identifique que las partes y las piezas estén completas.

Herramientas

Llave Bocafija 12, 13, 14 mm

Kit de llaves hexagonales



Kit Instalado

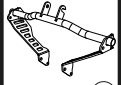
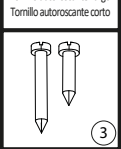

El Kit Contiene:

 <p>Estructura metálica Slider</p> <p>Cantidad: 1</p>	 <p>Kit Abrazaderas Tuercas Seguridad M8</p> <p>Cantidad: 2</p>
 <p>Tornillo autoroscante Largo Tornillo autoroscante corto</p> <p>Cantidad: 2</p>	 <p>Punta Plástica tipo Ghost Derecha e Izquierda</p> <p>Cantidad: 1</p>

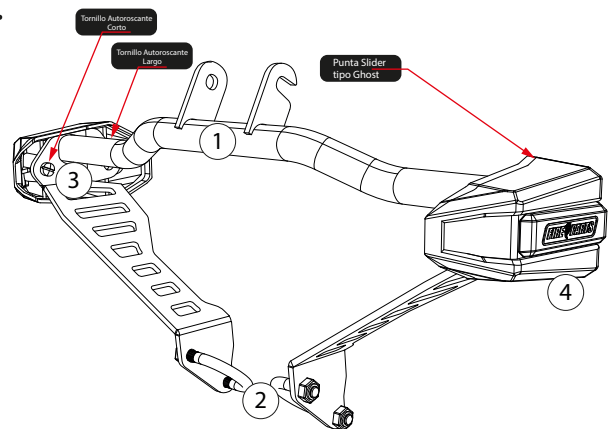

Instalación

1. Retire la tornillería indicada en la imagen.



2. Para Instalar el slider, hay que reubicar la posición del pito. suelte el Pito para instalar el slider, hay que soltar el punto de la moto y también el punto del pito para reubicarlo con el Slider Instalado.

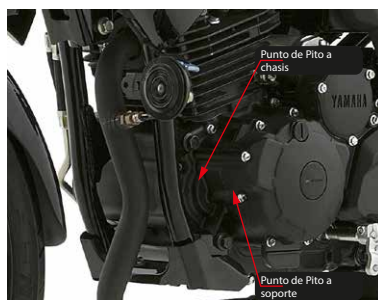

3. suelte el punto de sujeción superior, sin sacar el tornillo. Instale el Slider con el punto de platina cerrada y el otro punto de platina abierta.

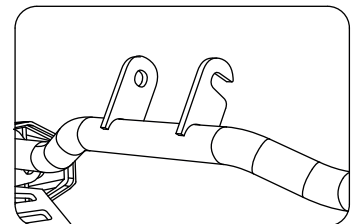

4. cuando el slider este sostenido en el punto superior, deje que slider alinee los puntos inferiores en los puntos de chasis tubular para ensamblar las Abrazaderas.

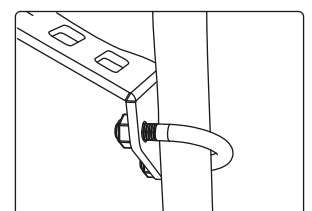
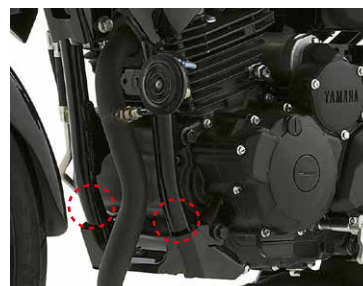

Al terminar la instalación de las partes, verifique que estén alineadas y que toda la tornillería esté debidamente apretada; reajuste todos los tornillos.