

## Montaje para protector de motor

### Nota

No apretar todos los tornillos hasta que no estén completamente alineadas todas las perforaciones con respecto a los puntos de sujeción.  
Antes de realizar la instalación, verificar todo el manual e identificar que las partes y las piezas estén completas.

### Herramientas



Llave hexagonal tipo Allen 4 mm

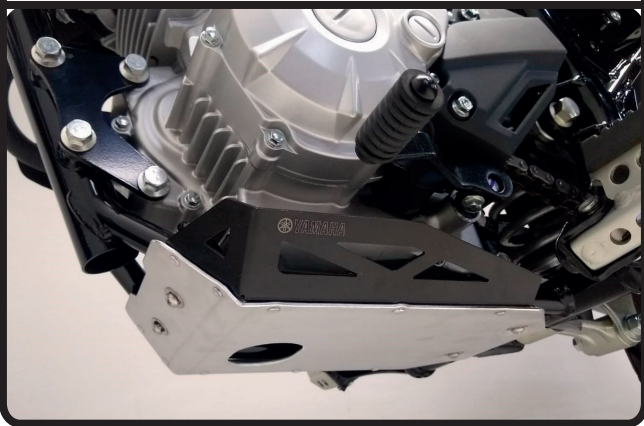

### Kit Instalado

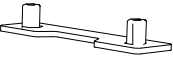
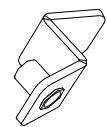
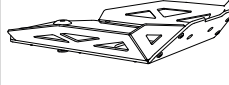
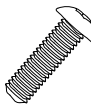

### El Kit Contiene:

<p>Platina de sujeción</p>  <p>Cantidad x 1 Und.</p>	<p>Chapetas de sujeción</p>  <p>Cantidad x 2 Und.</p>	<p>Protector de motor</p>  <p>Cantidad x 1 Und.</p>
<p>Tornillo button M6 x 20</p>  <p>Cantidad x 4 Und.</p>	<p>Arandela M6</p>  <p>Cantidad x 4 Und.</p>	

### Instalación

1. Introducir la platina de sujeción internamente en el chasis de la motocicleta como lo indica la fotografía y el esquema 1.



Imagen 1

2. Ubicar chapetas delanteras sobre el chasis de la motocicleta

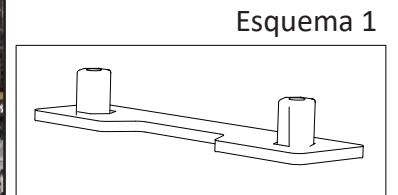
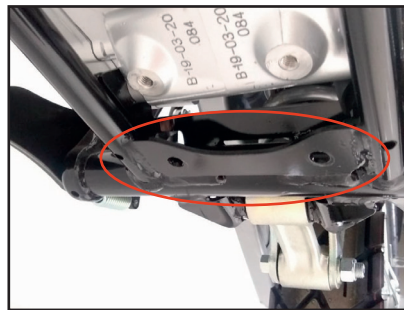

Imagen 2

3. Ensamblar el protector de motor con las sujeciones instaladas anteriormente sobre el chasis de la motocicleta, con la tornillería incluida en el kit.

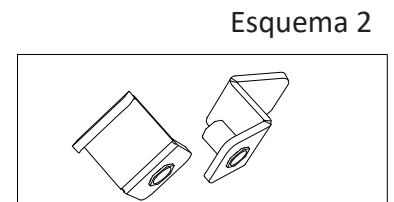
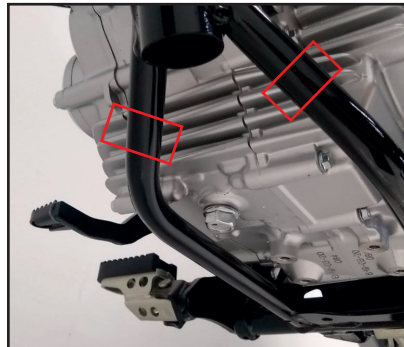
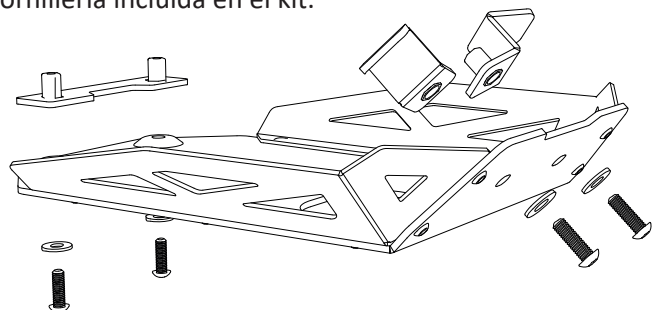

Al terminar la instalación de las partes, verifique que el protector de motor esté alineado y que toda la tornillería esté debidamente apretada; reajuste todos los tornillos.