

NOTA:

No apriete los tornillos hasta que no estén completamente alineadas las perforaciones con respecto a los puntos de sujeción indicados.

Antes de realizar la instalación, verifique todo el manual e identifique que las partes y las piezas estén completas.

HERRAMIENTAS:

Llaves boca fija
Rachas

Llaves hexagonas
Copas

PRODUCTO INSTALADO

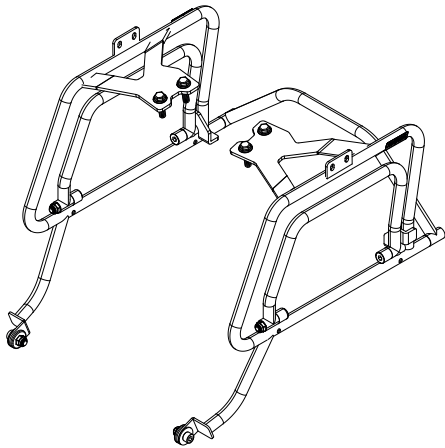

EL KIT CONTIENE:

<p>Sop lateral derecho</p> <p>CANTIDAD: 01</p>	<p>Sop lateral izquierdo</p> <p>CANTIDAD: 01</p>	<p>Tubo travesaño trasero</p> <p>CANTIDAD: 01</p>	<p>Aros porta alforjas</p> <p>CANTIDAD: 01</p>
<p>Tornillo socket M6 X 30</p> <p>T1</p> <p>CANTIDAD: 02</p>	<p>Tornillo socket M8 X 20</p> <p>T2</p> <p>CANTIDAD: 02</p>	<p>Tornillo avellanado M8 X 35</p> <p>T3</p> <p>CANTIDAD: 02</p>	<p>Tornillo avellanado M8 X 50</p> <p>T4</p> <p>CANTIDAD: 02</p>
<p>Buje escala calapie</p> <p>CANTIDAD: 02</p>	<p>Arandela M8</p> <p>CANTIDAD: 02</p>	<p>Tuerca seguridad M8</p> <p>CANTIDAD: 04</p>	<p>Tornillo flange M8 X 30</p> <p>T5</p> <p>CANTIDAD: 04</p>

NOTA: En caso tal de usar soporte para maleta superior se deben reemplazar los tornillos originales por los tornillos flange M8 X 30 (T5)



INSTALACIÓN:

1 Retire las asas originales de la moto y utilice estos mismos puntos de instalación para los soportes de maleta lateral. (Usar tornillería original)



Imagen 1.

2 Utilice los calapiés de la moto (*imagen 2*) para completar el montaje de los soportes según el *esquema 1*.



3 Una vez instalados ambos soportes, instale el travesaño trasero como indica el *esquema 2*. En caso tal de utilizar alforjas, se deben instalar los aros porta alforjas según *esquema 3*.

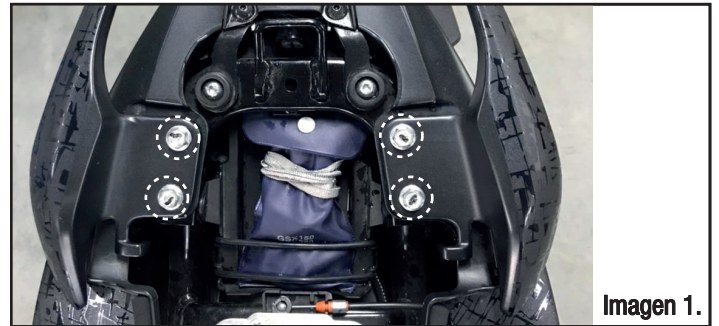
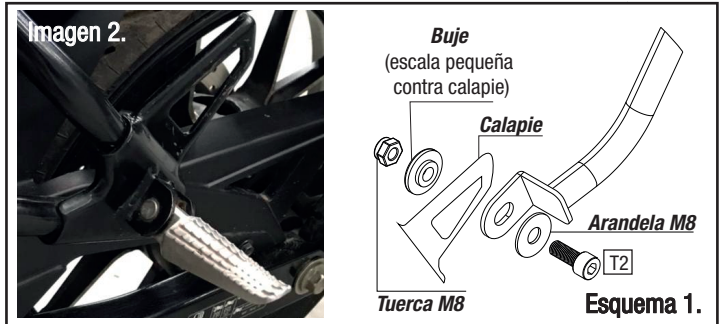
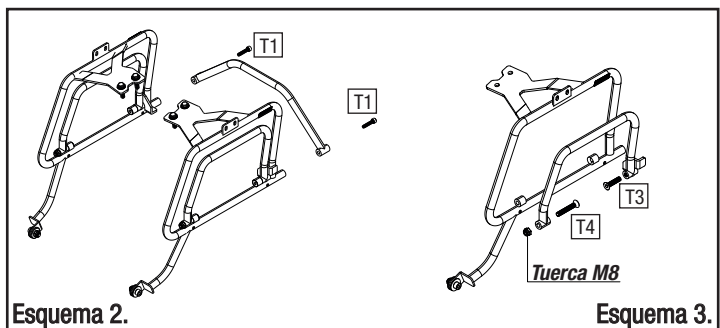

Esquema 2.

Esquema 3.