



MANUAL DE INSTALACIÓN PN007882

PARRILLA PARA YAMAHA AEROX 155 S

NOTA:

No apriete los tornillos hasta que no estén completamente alineadas las Perforaciones con respecto a los puntos de sujeción indicados.

Antes de realizar la instalación, verifique todo el manual e identifique que las partes y las piezas estén completas.

HERRAMIENTAS:

LLAVES HEXAGONALES #4

RACHE

COPA #10 Y #13

LLAVE BOCA FIJA #13

PRODUCTO INSTALADO



EL KIT CONTIENE:

Parrilla CANTIDAD: 1	Platina sujeción derecha CANTIDAD: 1	Platina sujeción izquierda CANTIDAD: 1	Buje aluminio Alto 100 mm CANTIDAD: 2	Tuerca seguridad M8 CANTIDAD: 2
Tornillo Hexagonal M6 x 130mm CANTIDAD: 2	Tornillo Hexagonal M8 x 35 mm CANTIDAD: 2	Tornillo Button M8 x 20mm CANTIDAD: 2	Arandela M8 CANTIDAD: 2	Arandela M6 CANTIDAD: 2



Esquema de ensamble general

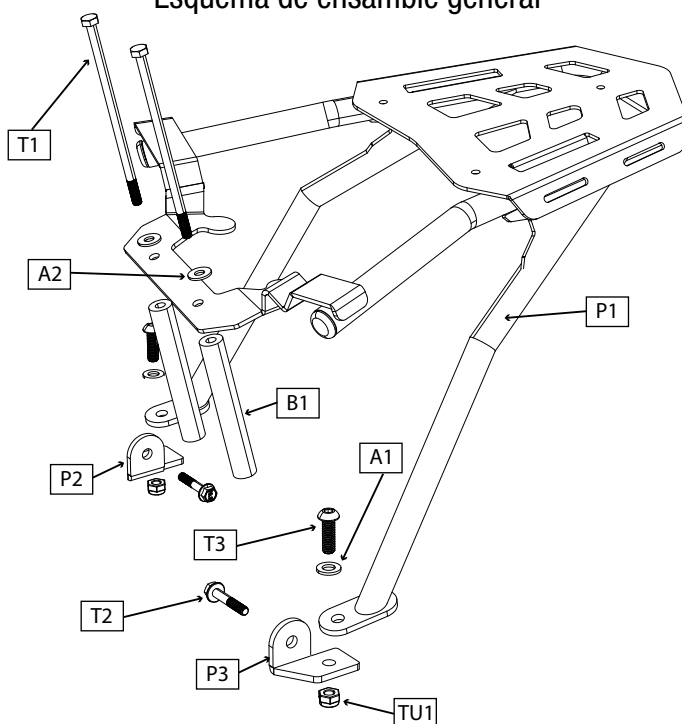

INSTALACIÓN:

1 Retire el tornillo que sujeta el amortiguador trasero unicamente de un lado e inserte la platina de sujeción con el tornillo "T2" como se muestra en la imagen. Luego repita del otro lado.

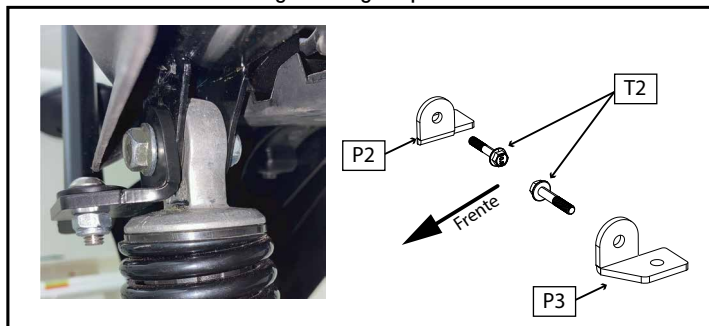



2 Retire los tornillos que se muestran en la imagen ubicados en el interior de el asiento.



3 Posicione la parrilla en su lugar y ubique los bujes B1 en su lugar, después inserte los tornillos T1 y atornillelos pero no del todo.

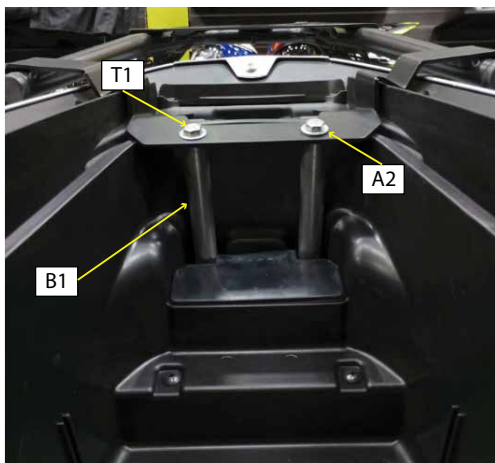

4 Una vez tenga la parrilla en la posición, asegurela en las platinas P2 y P3 de los amortiguadores ensambladas anteriormente según esquema.

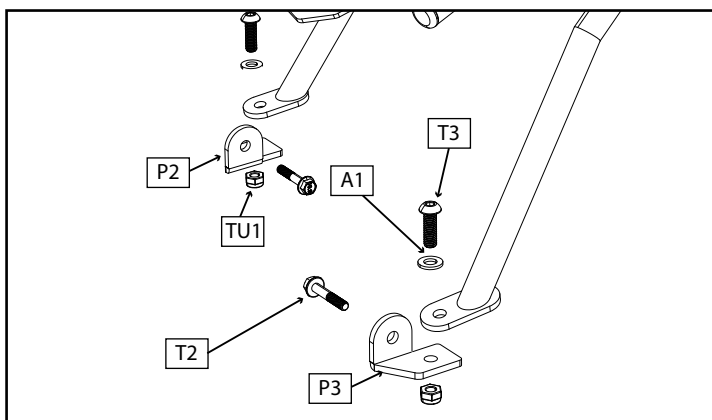

5 Por último ajuste los tornillos T1 y T3 por completo para que el producto quede totalmente firme.

