



## MANUAL DE INSTALACIÓN PN008069

### NOTA:

No apriete los tornillos hasta que no estén completamente alineadas las Perforaciones con respecto a los puntos de sujeción indicados.

Antes de realizar la instalación, verifique todo el manual e identifique que las partes y las piezas estén completas.

### HERRAMIENTAS:

Llaves hexagonales #5

## PRODUCTO INSTALADO



### EL KIT CONTIENE:

Protector de carter	Tornillo avellanado M8 x 12	Buje caucho tornillo m6
P1	T1	C1
CANTIDAD: 1	CANTIDAD: 4	CANTIDAD: 4

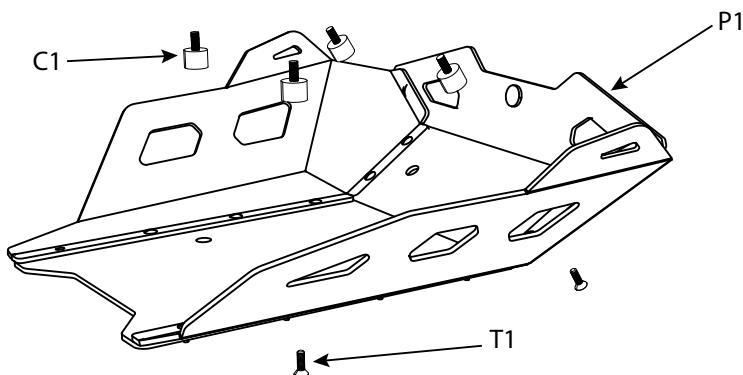

## PROTECTOR DE CARTER PARA BMW R1300 GS



### INSTALACIÓN:

**1** Retire el carter original de la motocicleta.



**2** Ensamble los bujes B1 en los cuatro puntos de sujeción.



**3** Ensamble el protector de carter en su lugar con los tornillos T1.

