





MANUAL DE INSTALACIÓN PN008178

PROTECTOR MANO 2 DRIFT NEGRO/GRIS PULSAR 135-180-200NS

NOTA:

Recuerde: Al terminar la instalación de las partes verifique que toda la tornillería esté debidamente apretada.

HERRAMIENTAS:

- Destornillador de estrella 
- Llaves hexagonas #5 mm 

PRODUCTO INSTALADO

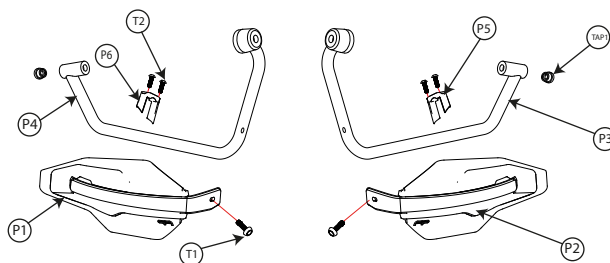

INSTALACIÓN:

1 Sujete el plástico protector y ensamble la abrazadera plástica. Presione el tubo que la curva del alma metálica llegue a la guía.

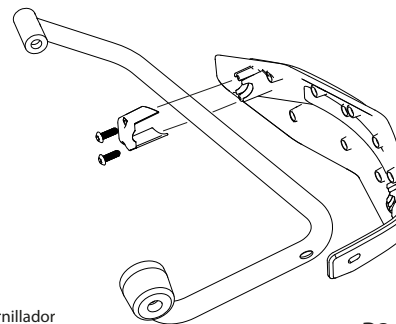

 destornillador estrella

P2+P4+P5+T2

2 Sujete el plástico protector y ensamble la abrazadera plástica. Presione el tubo que la curva del alma metálica llegue a la guía.

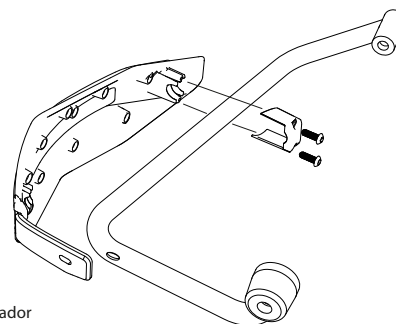

 destornillador estrella

P1+P3+P6+T2

EL KIT CONTIENE:

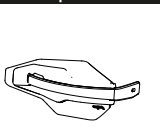
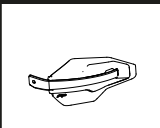
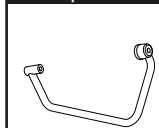
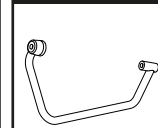
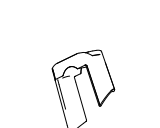
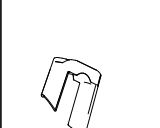
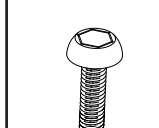
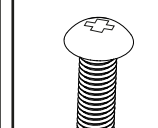
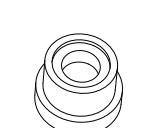
Plasti izquierdo	Handsaver derecho	Alma izquierda	Alma derecha
			
CANTIDAD: 1	CANTIDAD: 1	CANTIDAD: 1	CANTIDAD: 1
Abrazadera izquierda	Abrazadera izquierda	Tornillo bottom m5 x16 inox	Tornillo goloso #6 -5/8
			
CANTIDAD: 1	CANTIDAD: 1	CANTIDAD: 2	CANTIDAD: 4
Tapón caucho Hand Saver			
			
CANTIDAD: 2			

3 Ensamble la tornillería de la guía, el tapon lateral y realice el torque.

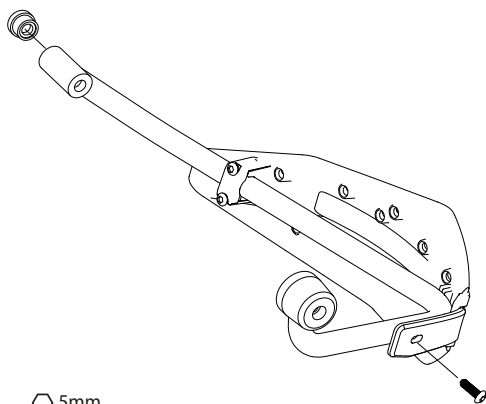

5mm

TAP1+T1

4 Retire las pesas y los tornillos originales de la moto segun se muestra en la imagen .



5 Inserte el protector de mano Fp en el manubrio y alinee la estructura tubular con la leva de su motocicletaco, apriete firmemente el tornillo, Repita este proedimiento en ambos lados.

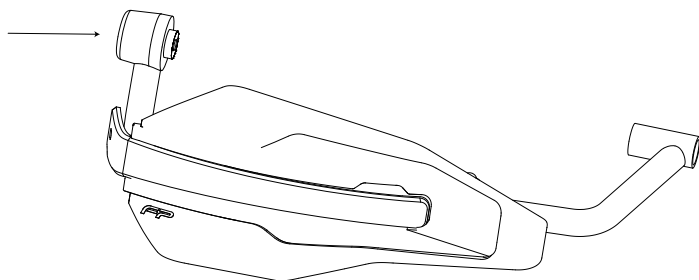

5mm



IMPORTANTE:

Utilizar el tornillo **TC4** cuando los manubrios
Tengan roscas Internas.