



MANUAL DE INSTALACIÓN PN008420

BASE TOPCASE CFMOTO 450MT

NOTA:

No apriete los tornillos hasta que no estén completamente alineadas las Perforaciones con respecto a los puntos de sujeción indicados.

Antes de realizar la instalación, verifique todo el manual e identifique que las partes y las piezas estén completas.

HERRAMIENTAS:

kit de llaves Hexagonal



PRODUCTO INSTALADO



INSTALACIÓN:

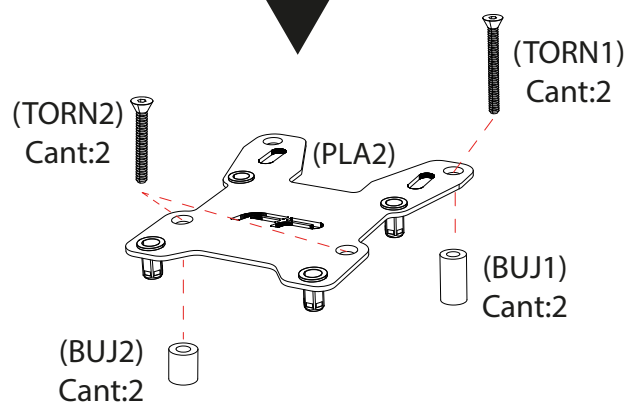
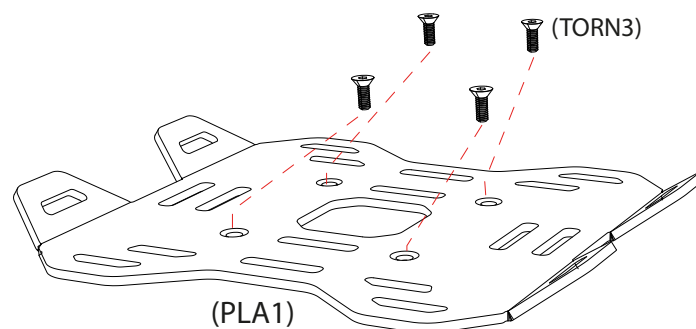

EL KIT CONTIENE:

Platina base aluminio (PLA1)	Platina montaje Acero (PLA2)	Buje Altura 30mm (BUJ1)	Buje Altura 18mm (BUJ2)
CANTIDAD: 1	CANTIDAD: 1	CANTIDAD: 2	CANTIDAD: 2
Tornillo Avellan M8x50 (TORN1)	Tornillo Avellan M8x30 (TORN2)	Tornillo Avellan M8x20 (TORN3)	
CANTIDAD: 2	CANTIDAD: 2	CANTIDAD: 4	



1 Retire la base plástica de la motocicleta.



2 Retire los tornillos que sujetan la base de aluminio a la moto. Luego Sobre esta base realice la instalación de la base de Acero. Primero, use los bujes espaciadores y los tornillos avellanados según esquema

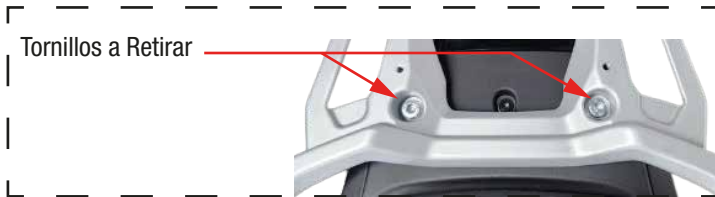

(TORN2)
Cant:2
(BUJ2)
Cant:2

(TORN1)
Cant:2
(BUJ1)
Cant:2

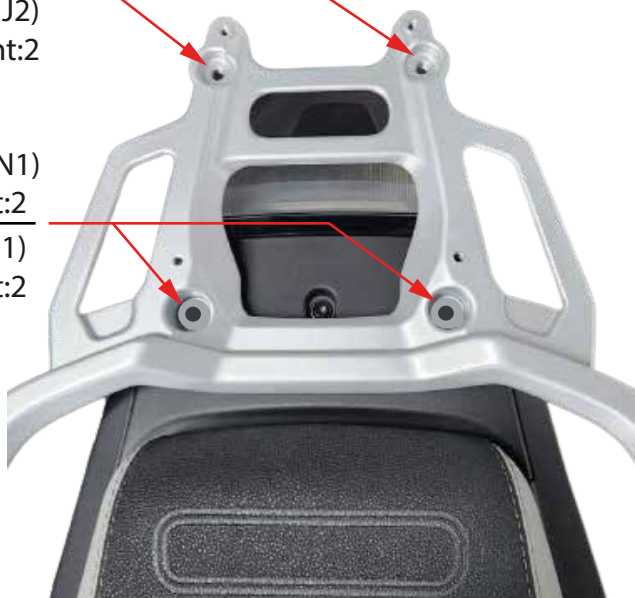

POSIBLES POSICIONES DE LA PARRILLA:

Posición 1: Recomendado para Maleta vertical Drybag



Posición 2: Recomendado para maleta rígida



Posición 3: Recomendado para maleta horizontal tipo Drybag

