

Montaje para Slider Frontal en Aluminio

Nota:

No apriete todos los tornillos hasta que no estén completamente alineadas todas las perforaciones con respecto a los puntos de sujeción.
 Antes de realizar la instalación, verifique todo el manual e identifique que las partes y las piezas estén completas.

Herramientas:

Rache con copa 10mm
 Llave hexágona 5mm



Kit Instalado



Instalación



Imagen 1







Imagen 2

El Kit Contiene

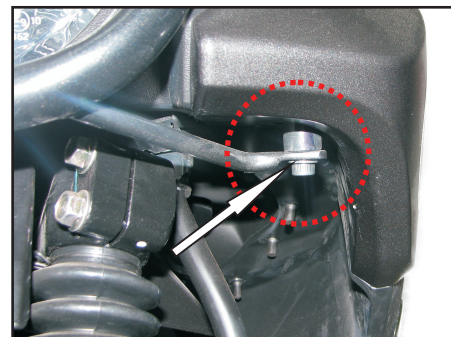
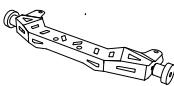
Slider Aluminio	Tornillo Socket M6x20 Arandela M6	Buje Acero	Tornillo-Arandela Punta
			
Cantidad x 1	Cantidad x 2	Cantidad x 2	Cantidad x 2

- 1- Afloje los tornillos del protector original de la moto indicados en la *Imagen 1*.
- 2- Retire los dos tornillos inferiores indicados en la *Image 2*, y ubique el slider tanto en el lado derecho como en el izquierdo.
- 3- Después de montar los dos lados como lo indica el *Esquema* apriete el empalme central en aluminio y los tornillos superiores aflojados en el primer paso.

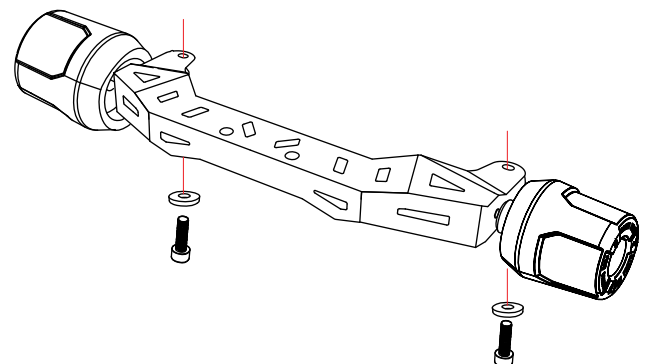

Al terminar la instalación de las partes, verifique que el protector caliper esté alineado y que toda la tornillería esté debidamente apretada; reajuste todos los tornillos.